

CLASSIC 7+ / TOP 7 / TOP 9

# Robotický čistič bazénů Maytronics Dolphin

EN

Návod k použití

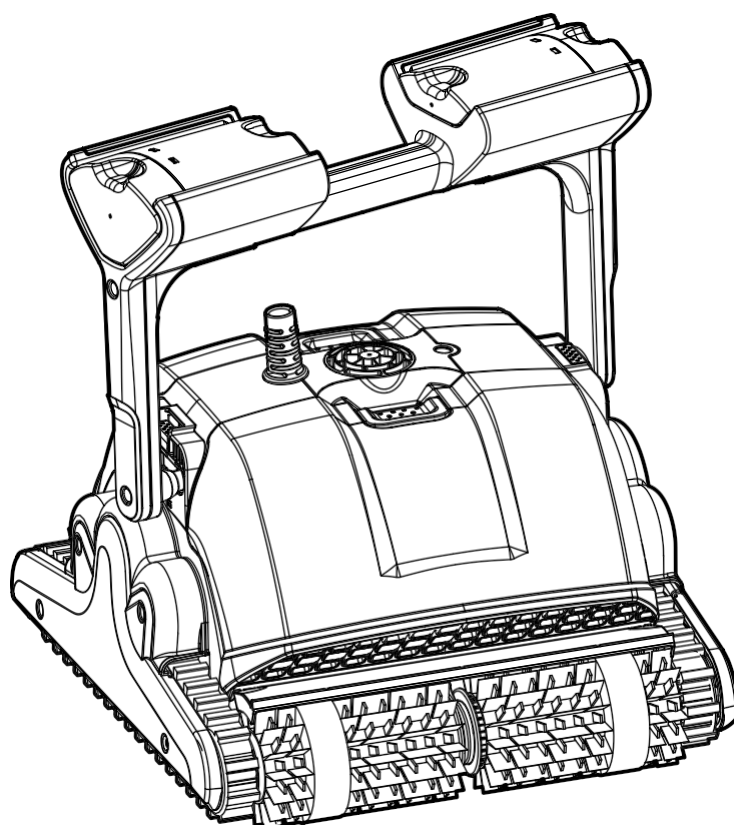

**EN**

## **CLASSIC 7+ / TOP 7 / TOP 9**

### **Robotický čistič bazénů**

#### **Návod k použití**

#### **Obsah**

1.	ÚVOD.....	2
2.	TECHNICKÉ ÚDAJE.....	2
3.	UPOZORNĚNÍ A VAROVÁNÍ .....	2
4.	DÍLY ROBOTICKÉHO ČISTIČE BAZÉNU .....	4
5.	POUŽÍVÁNÍ ČISTIČE BAZÉNU.....	5
5.1	Nastavení.....	5
5.2	Nastavte úhel rukojeti .....	5
5.3	Umístěte čistič bazénu do bazénu.....	6
6.	POUŽÍVEJTE MOBILNÍ APLIKACI MyDolphin™ Plus IOT .....	7
6.1	Začínáme s aplikací MyDolphin™ Plus .....	7
6.2	Připravte čistič bazénu pro připojení .....	7
6.3	Aktivace čističe bazénu pomocí mobilního chytrého zařízení.....	7
6.4	LED kontrolky .....	8
7.	JAK POUŽÍVAT DÁLKOVÉ OVLÁDÁNÍ.....	9
7.1	Začínáme s dálkovým ovládním .....	9
7.2	Automatický režim .....	10
7.3	Ruční režim jízdy .....	10
7.4	Vyjmutí čističe bazénu z vody .....	11
8.	SKLADOVÁNÍ MIMO SEZÓNU.....	11
9.	PRAVIDELNÁ ÚDRŽBA.....	12
10.	ODSTRAŇOVÁNÍ PORUCH .....	14
11.	MyDolphin™ Plus – ŘEŠENÍ PROBLÉMŮ .....	15

## 1. ÚVOD

Děkujeme vám za zakoupení robotického čističe bazénů Maytronics. Jsme přesvědčeni, že robotický čistič bazénů Maytronics vám poskytne spolehlivé, pohodlné a nákladově efektivní čištění bazénu.

Jeho spolehlivá filtrace za všech podmínek v bazénu, aktivní kartáčování a kartáč pro lezení po všech površích zvyšují maximální hygienu bazénu.

## 2. TECHNICKÉ ÚDAJE

### Robot

Ochrana motoru: IP 68  
Minimální hloubka: 0,4 m (1,33 ft)  
Maximální hloubka: 5 m (16,4 ft)

### Digitální spínaný napájecí zdroj

IP 54  
Vstup: 100–250 V střídavého proudu, 50–60 Hz, 180 W  
Výstup: <30 V DC  
Bluetooth®/Wifi® Maximální vysílací výkon 10 mW EIRR, frekvence 2,4 GHz

Tento výrobek je v souladu s nařízením a směrnicí EU 2014/531EU.

Pro úplné informace nás prosím kontaktujte na [adrese@www.maytronics.com/contact-us-en](mailto:adrese@www.maytronics.com/contact-us-en) a požádejte o prohlášení o shodě ES.

## 3. VAROVÁNÍ A UPOZORNĚNÍ

### DŮLEŽITÉ BEZPEČNOSTNÍ POKYNY

### PŘEČTĚTE SI A DODRŽUJTE VŠECHNY POKYNY

#### Dodržujte prosím přísně následující VAROVÁNÍ:



Ujistěte se, že elektrická zásuvka je chráněna proudovým chráničem (GFI) nebo proudovým chráničem proti úniku proudu do země.  
Přerušovač (ELI).

UPOZORNĚNÍ



Zabraňte kontaktu napájecího zdroje se stojatou vodou.

UPOZORNĚNÍ



Umístěte napájecí zdroj nejméně 3,5 m od okraje bazénu.

UPOZORNĚNÍ



Nevstupujte do bazénu, pokud je v něm čistič bazénů.

UPOZORNĚNÍ



Vyjměte robotický čistič bazénu z bazénu, než do něj pustíte lidi.

VAROVÁNÍ



Při kontrole robotického čističe bazénu odpojte hlavní napájení.

VAROVÁNÍ



Zajistěte, aby se děti nepokoušely přiblížit k robotickému čističi bazénu během jeho provozu.

VAROVÁNÍ



VAROVÁNÍ



Robotický čistič bazénů uchovávejte mimo dosah dětí nebo osob se sníženými fyzickými, smyslovými nebo mentálními schopnostmi nebo bez zkušeností a znalostí, pokud nejsou pod dohledem nebo nebyly proškoleny.



Zařízení musí být připojeno pouze k napájecímu okruhu, který je chráněn proudovým chráničem (GFCI). Tento proudový chránič by měl být pravidelně testován. Chcete-li proudový chránič otestovat, stiskněte testovací tlačítko. GFCI by měl přerušit napájení. Stiskněte tlačítko reset. Napájení by mělo být obnoveno. Pokud GFCI nefunguje tímto způsobem, je vadný. Pokud GFCI přeruší napájení napájecí jednotky, aniž by bylo stisknuto testovací tlačítko, může proudit zemní proud, což naznačuje možnost úrazu elektrickým proudem. Napájecí jednotku nepoužívejte. Odpojte napájecí jednotku a požádejte o pomoc výrobce.



Vždy používejte pouze originální napájecí zdroj a napájecí kabel. V případě potřeby nechte výměnu provést certifikovaným technikem společnosti Robot Pool Cleaner, aby nedošlo k nebezpečí.



Aby se snížilo riziko úrazu elektrickým proudem, okamžitě vyměňte poškozený kabel. K připojení zařízení k elektrické síti nepoužívejte prodlužovací kabel; zajistěte správně umístěnou zásuvku.



Robotický čistič bazénů uchovávejte mimo dosah dětí nebo osob se sníženými fyzickými, smyslovými nebo mentálními schopnostmi nebo s nedostatečnými zkušenostmi a znalostmi, pokud nejsou pod dohledem nebo nebyly proškoleny.

### **Zajistěte, aby byly dodrženy následující BEZPEČNOSTNÍ OPATŘENÍ:**



Obsluha by měla držet ruce mimo mechanismus hnacího řemene.



Umístěte vozík a napájecí zdroj během provozu nejméně 3,5 m (12 ft) od okraje bazénu.



Pro trvalou ochranu před možným úrazem elektrickým proudem by měl být napájecí zdroj umístěn nejméně 11 cm (4 palce) nad zemí.



Při zvedání robotického čističe bazénů dbejte na to, abyste si nezranili záda.



Kabel nezakopávejte – umístěte jej tak, aby byl co nejméně vystaven poškození sekačkami na trávu, nůžkami na živé ploty a jinými zařízeními.



Tento robot je určen pro použití s trvale instalovanými bazény. Nepoužívejte jej s nafukovacími bazény. Trvale instalovaný bazén je postaven v zemi, na zemi nebo v budově tak, že jej nelze snadno rozebrat pro skladování a znovu sestavit do původního stavu.

Když robotický čistič bazénů nepoužíváte, uložte jej na vozíku na stinném místě. Robotický čistič bazénů používejte pouze za následujících podmínek.

Chlór	Max. 4 PPM
pH	7,0–7,8 PPM
Teplota	6 °C – 35 °C (43 °F – 95 °F) – při teplotách pod 15 °C (59 °F) může být ovlivněn výkon při stoupání
NaCl	Maximálně = 5000 PPM

## 4. DÍLY ROBOTICKÉHO ČISTIČE BAZÉNŮ

### ► Robotický čistič bazénů

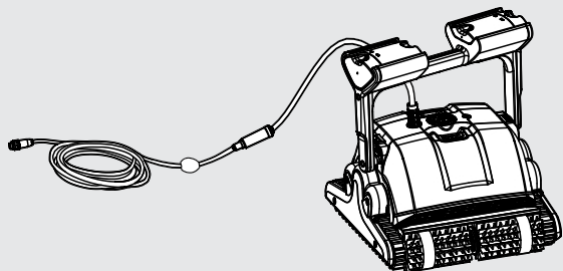

Dálkové ovládání – volitelné



### ► Kartáče – možnosti

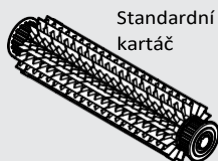

Standardní kartáč

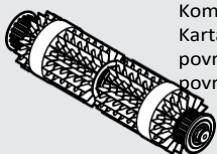

Kombinovaný kartáč  
Kartáč vhodný pro všechny povrchy, ideální pro většinu povrchů bazénů.

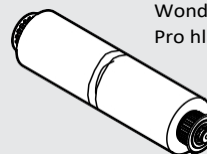

Wonder Brush  
Pro hladkou keramiku.

### ► Filtrace

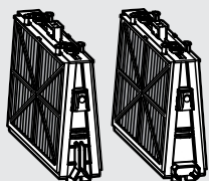

Kazeta se síťovými filtry (X4)

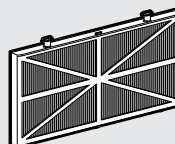

Ultra jemný síťový filtr (X4)  
(volitelné)

### ► Napájení

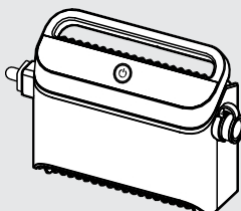

### ► Sada Caddy

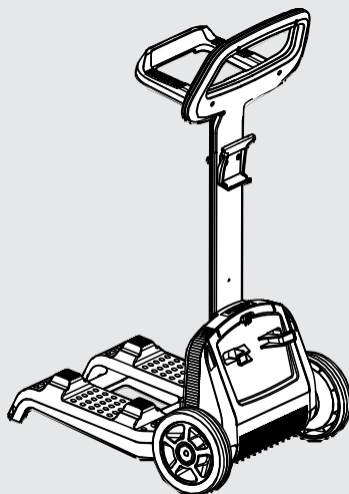

## 5. POUŽÍVÁNÍ ČISTIČE BAZÉNŮ

### 5.1 Nastavení

Čistič bazénu se velmi snadno používá. Stačí jej umístit do bazénu a ujistit se, že je správně umístěn na dně bazénu.

Zapněte jej a povolte mu dokončení úkolu.

Před prvním použitím čističe bazénu proveďte následující kroky:

#### 5.1.1

Odviňte modrý kabel a zcela jej natáhněte, aby v něm nebyly žádné zlomky.

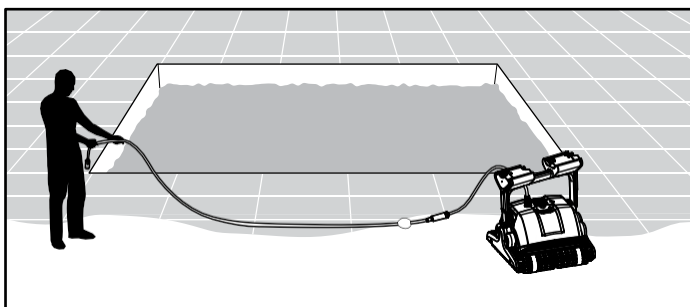

#### 5.1.2

Sejměte plastové kryty z kartáčů.

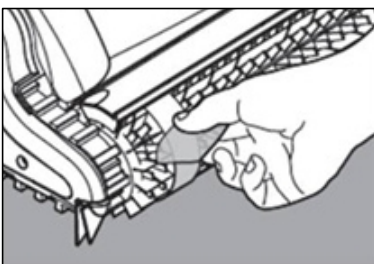

### 5.2 Nastavte úhel rukojeti

Rukojeť robota by měla být nastavena a zajištěna diagonálně, aby bylo zajištěno optimální výsledky čištění. Úhel rukojeti lze také nastavit, aby se určila rychlost, kterou se robot pohybuje podél vodní hladiny.

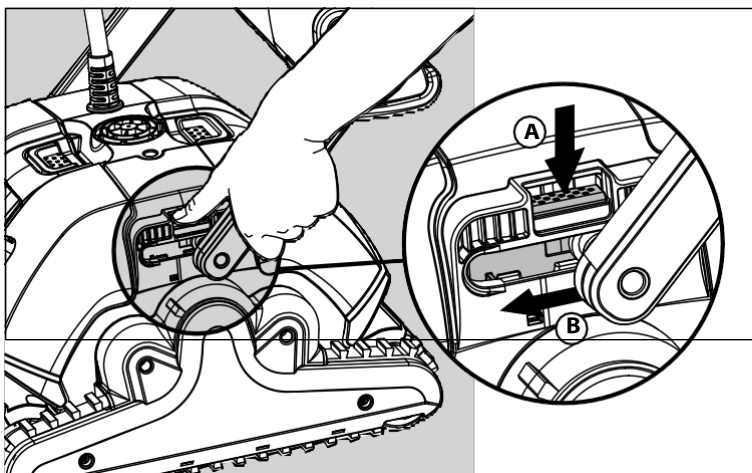

- 5.2.1 Umístěte napájecí zdroj tak, aby byl přibližně uprostřed dlouhé strany bazénu, minimálně 3,5 m od bazénu a minimálně 11 cm nad zemí.
- 5.2.2 Připojte modrý kabel k napájecímu zdroji tak, že jej zasunete tak, aby zářez na konektoru (1) byl zarovnaný s drážkou v zásuvce na napájecím zdroji, a otočte ve směru hodinových ručiček (2).
- 5.2.3 Zapojte napájecí zdroj a nechte jej v poloze VYPNUTO.

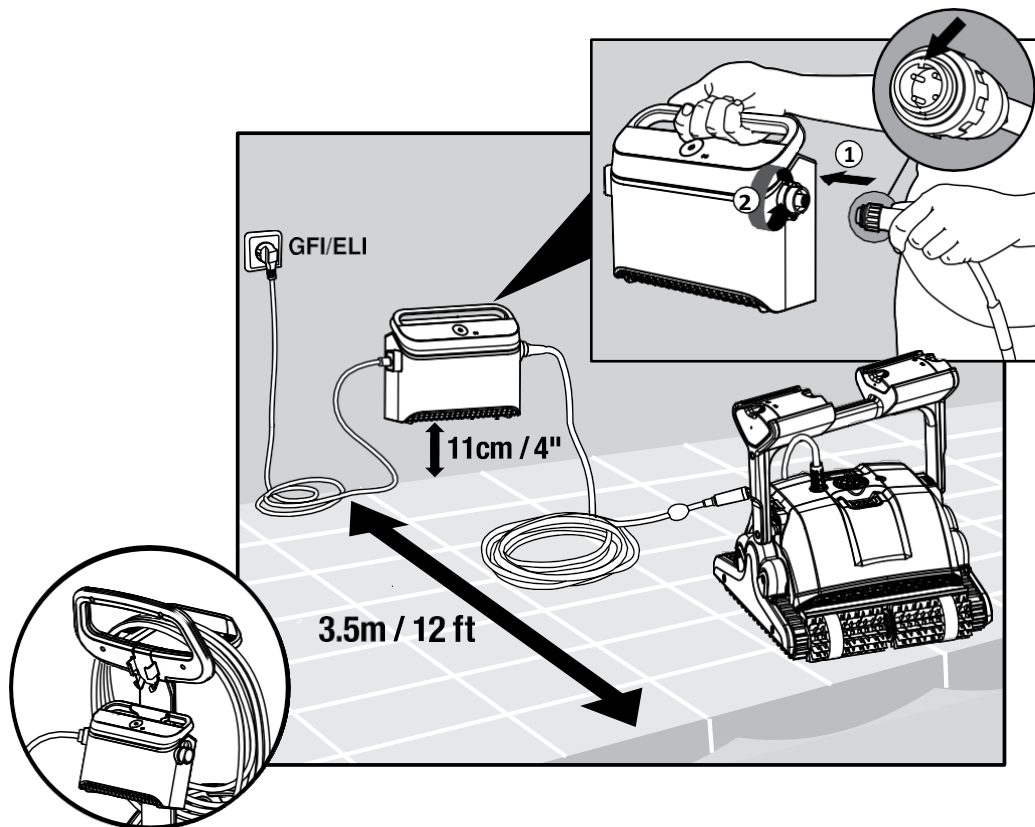

### 5.3 Umístěte čistič bazénu do bazénu typu „“

- 5.3.1 Pokud je váš čistič bazénů vybaven kartáči s houbičkami, namočte kartáče do vody a vymačkejte je, aby nasákly vodu při prvním použití čističe bazénů nebo pokud kartáče mezi použitím vyschly. Uvolněte čistič bazénu a nechte jej klesnout na dno bazénu. Ujistěte se,
- 5.3.2 že modrý kabel není ničím blokováán.
- 5.3.3 Aby se modrý kabel nezamotal, vložte do vody přibližně tolik kabelu, aby čistič bazénů dosáhl do nejvzdálenějšího rohu bazénu.
- 5.3.4 Zapněte napájení.
- 5.3.5 Čistič bazénu bude nyní pracovat, dokud nedosáhne konce čistícího cyklu.

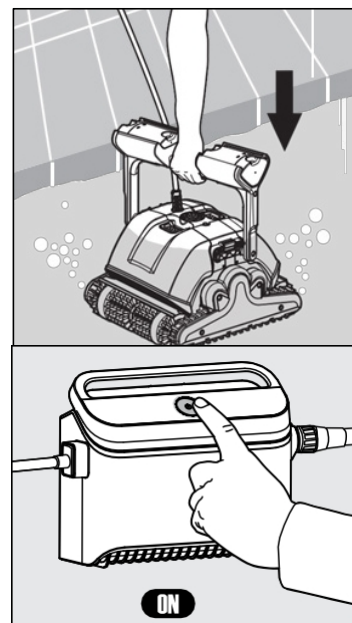

## 6. POUŽÍVEJTE MOBILNÍ APLIKACI MyDolphin™ Plus IOT

Stáhněte si aplikaci Maytronics **MyDolphin™ Plus** do svého mobilního zařízení z Google Play pro Android nebo z Appstore pro iOS.

Aplikace Maytronics **MyDolphin™ Plus** je připojena k cloudu, což umožňuje ovládání odkudkoli a kdykoli s připojením v reálném čase.

### 6.1 Začínáme s aplikací MyDolphin™ Plus pro

Aplikace je kompatibilní s následujícími chytrými zařízeními:

- Apple (iOS) – verze 10 a vyšší – iPhone, iPad, iPod
- Android – operační systém verze 5 a vyšší

1. Ujistěte se, že je vaše mobilní chytré zařízení (telefon/tablet) připojeno k domácí/bazénové síti Wi-Fi®.
2. Ujistěte se, že máte po ruce název a heslo své Wi-Fi® sítě.
3. Ujistěte se, že je na vašem chytrém zařízení zapnutá funkce Bluetooth®.
4. Uživatelé Androidu – ujistěte se, že máte **zapnuté** GPS a služby určování polohy.
5. Pouze pro iOS 13 – během používání aplikace povolte **Bluetooth® a určování polohy**.
6. Ujistěte se, že váš router je nastaven pouze na frekvenci 2,4 GHz Wi-Fi®.

### 6.2 Připravte čistič bazénu pro připojení

1. Připojte čistič bazénu k napájecímu zdroji.
2. Kontrolka LED připojení na napájecím zdroji začne blikat **modře**.
3. Umístěte čistič bazénu do vody.
4. Stiskněte tlačítko ON na napájecím zdroji IoT, aby se čistič bazénu spustil.

### 6.3 Aktivujte čistič bazénu pomocí mobilního chytrého zařízení IoT

1. Aktivujte aplikaci **MyDolphin™ Plus**.
2. Klikněte na **Souhlasím** a povolte všechna požadovaná oprávnění.
3. Zaregistrujte se vytvořením účtu nebo použijte svůj účet Gmail/Facebook.
4. Naskenujte QR kód umístěný na boku napájecího zdroje.
5. Alternativně stiskněte tlačítko „**Vyhledat robota** ručně“ a spárujte jej s vaším čističem bazénu. Aplikace zahájí párování s vaším napájecím zdrojem.
6. Počkejte, až se rozsvítí **modrá** kontrolka připojení a v aplikaci se zobrazí zpráva o úspěšném párování.
7. Připojte se k domácí/bazénové síti Wi-Fi®.
8. Zadejte heslo své domácí sítě Wi-Fi® a stiskněte **tlačítko POKRAČOVAT**. Po chvíli začne napájecí zdroj blikat **zeleně** a **modře**.
9. Počkejte, až LED kontrolka připojení svítí trvale **zeleně** a v aplikaci se zobrazí zpráva o úspěšném připojení.

POZNÁMKA: Nezapomeňte vyplnit údaje o záruce a pojmenovat svůj čistič bazénů Dolphin.

## 6.4 LED kontrolky

### LED diody připojení

Kontrolka připojení na napájecím zdroji má několik režimů:

1. Blikající **modré** světlo – čekání na připojení Bluetooth®.
2. Stálé **modré** světlo – připojeno přes Bluetooth®.
3. Blikající **zelené** světlo – napájecí zdroj se pokouší připojit k domácí/bazénové síti Wi-Fi® a cloudu, nebo je slabý signál internetu.
4. Stálé **zelené** světlo – napájecí zdroj je nyní připojen k síti Wi-Fi® a cloudu.
5. Střídavě **modré** a **zelené** světlo – napájecí zdroj je připojen přes Bluetooth® a pokouší se připojit k domácí/bazénové síti Wi-Fi® a cloudu.

### LED diody zapnuto/vypnuto

1. Blikající **zelené** světlo – čekání na další operaci (režim zpoždění nebo týdenní časovač).
2. Střídavě **modré/zelené/červené** světlo – vzdálená aktualizace programu. Počkejte, až bude proces dokončen.
3. Trvale svítící **červená** kontrolka – porucha. Viz řešení problémů.

### Tipy

- Pokud aplikace zůstane déle než 2 minuty na stejné obrazovce, zavřete ji a znovu otevřete.
- Chcete-li otestovat sílu a kvalitu signálu Wi-Fi®, přehrajte video prostřednictvím prohlížeče ve svém chytrém zařízení.

## 7. JAK POUŽÍVAT DÁLKOVÉ OVLÁDÁNÍ

\* pouze u konkrétních modelů

### STATUSOVÝ PRŮZRA

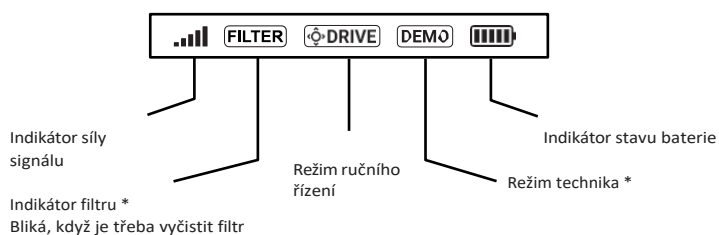

STATUSOVÝ ŘÁDEK

ČIŠTĚNÍ NASTAVENÍ

AKCE

VÝBĚR REŽIMU

ZAPNUTO /

VYPNUTO

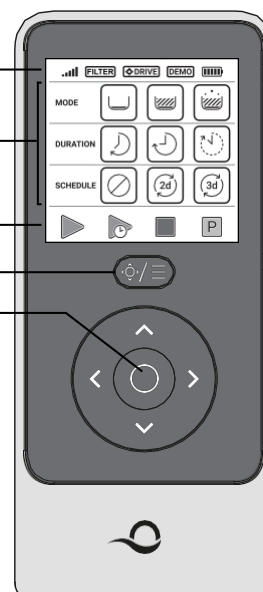

### NASTAVENÍ ČIŠTĚNÍ

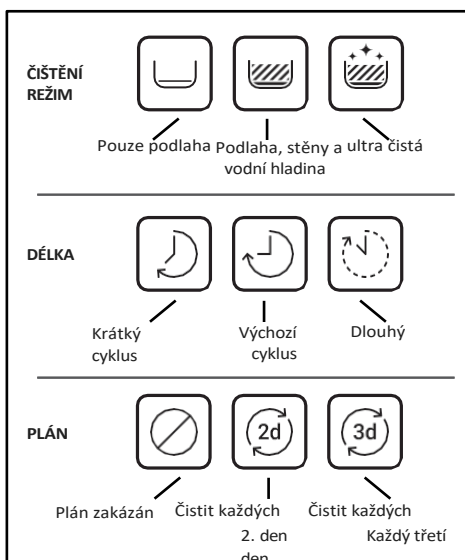

Dálkové ovládání nabízí dva provozní režimy:

- **Automatický režim** – parametry čištění lze měnit
- **Ruční režim** – pohyb lze ovládat ručně

### 7.1 Začínáme s dálkovým ovládáním

1. Pokud je čistič bazénu **vypnutý**, zapněte dálkové ovládání a počkejte 2 sekundy, než se zobrazí obrazovka.
2. Stiskněte ikonu **START** ►
3. Napájení se automaticky zapne, což signalizuje **modrá** LED kontrolka.
4. Čistič bazénu zahájí čištění podle vybraných nastavení.

## 72 Automatický režim

Dálkové ovládání nabízí dva automatické provozní režimy:

- **Opožděný provoz**
- **Týdenní plánování**

V režimu **odloženého provozu** můžete nastavit čistič bazénu tak, aby bazén vyčistil později, a to stisknutím

**tlačítka START LATER (SPUSTIT POZDĚJI).** 



Napájecí zdroj začne blikat **zeleně**.

Po jedné hodině se čistič bazénu spustí.

Pokud chcete program **START LATER** zrušit, stiskněte znovu ikonu **START LATER**. Jakmile napájecí zdroj přestane blikat, program je zrušen.

V režimu **týdenního plánování** můžete nastavit vlastní program čištění.

Můžete si vybrat, zda chcete bazén čistit každé dva dny nebo každé tři dny.

- Chcete-li čistit bazén každé 2 dny, stiskněte 
- Chcete-li čistit bazén každé 3 dny, stiskněte 
- Plánovací program je platný pouze po dobu jednoho týdne.

## 73 Ruční režim řízení

Režim ručního řízení můžete použít k ovládní pohybu čističe bazénů Dolphin po bazénu.

- Pokud je robot **zapnutý** – Zapněte dálkové ovládání, stiskněte tlačítko pro výběr režimu a pomocí šipek pro ovládání směru řídíte pohyb robota v bazénu.
- Pokud je robot **vypnutý** – zapněte dálkové ovládání a počkejte 60 sekund, než se dokončí autotest. Stiskněte tlačítko pro výběr režimu a pomocí šipek pro ovládání směru řídíte pohyb robota v bazénu.

**POZNÁMKA:** Pokud bliká signální lišta  nebo jste ztratili připojení k napájení, může to být způsobeno jedním z následujících důvodů.

Co se děje	Co dělat
Napájecí zdroj není zapojen	Zapojte napájecí zdroj
Dálkové ovládání není v dosahu	Přiblížte se k napájecímu zdroji
Dálkové ovládání není spárováno s robotem	Ujistěte se, že je dálkové ovládání <b>vypnuté</b> . Připojte dálkové ovládání k napájecímu zdroji. Stiskněte současně pravé a levé směrové šipky, dokud neuslyšíte dva pípnutí a na napájecím zdroji se nerozsvítí <b>modrá</b> kontrolka připojení.

V případě potíží s ovládním dálkového ovladače zkuste opakovat výše uvedené kroky nebo se obraťte na náš tým zákaznické podpory.

\* Podrobnosti najdete na konci tohoto dokumentu.

## 74 Vyjmutí čističe bazénu z vody

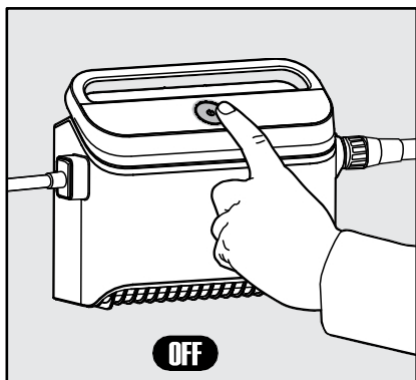

 **Vypněte napájecí zdroj.** 

**7.4.1** Pomocí modrého kabelu přiveďte čistič bazénu k okraji bazénu.

**7.4.2** Pomocí rukojeti vyjměte čistič bazénu z vody.

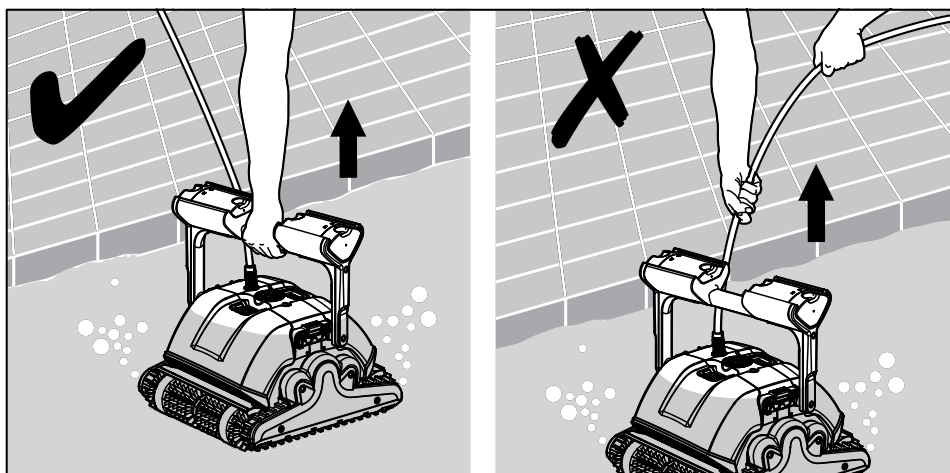

**7.4.3** Umístěte čistič bazénu na okraj bazénu, aby mohla voda odtékat.

 **Pomocí kabelu vytáhněte robot na povrch a poté použijte rukojeť.**

## 8. SKLADOVÁNÍ MIMO SEZÓNU

Pokud čistič bazénu nebudete delší dobu používat, proveďte následující kroky pro skladování:

1. Ujistěte se, že v čističi bazénu nezůstala žádná voda.
2. Důkladně vyčistěte filtry kazet a vložte je na místo.
3. Srolujte kabel tak, aby v něm nebyly žádné zlomy, a uložte jej na vozík.
4. Čistič bazénu skladujte ve svislé poloze na vozíku Caddy na chráněném místě mimo dosah přímého slunečního záření, deště a mrazu při teplotě mezi 5 °C a 45 °C / 41 °F a 113 °F.

## 9. BĚŽNÁ ÚDRŽBA

### Vyčistěte filtry kazet



**Před jakoukoli údržbou odpojte napájení.**  **Poznámka:** Nechte kazetové filtry před čištěním vyschnout.

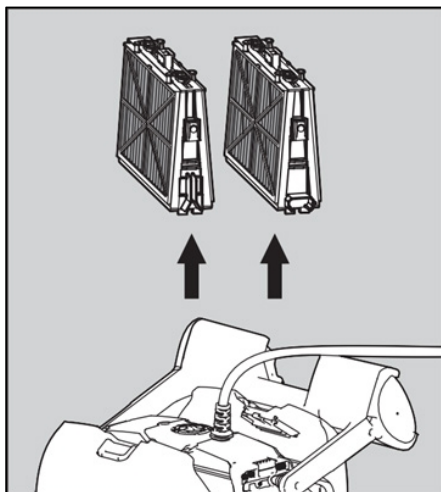

**9.1.1** Otevřete kryty filtrů a vyjměte kazety z obou stran robota.

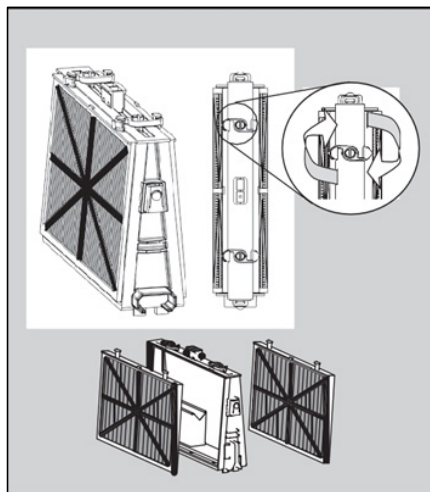

**9.1.2** Otevřete spony a vyjměte filtry.

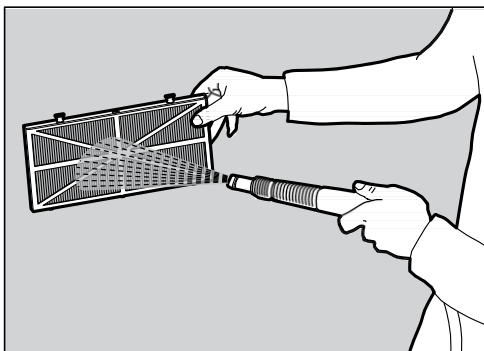

**9.1.3** Filtry očistěte hadicí.

**9.1.4** Znovu smontujte filtrační vložky: Vložte upevňovací výstupky ve spodní části filtrační vložky do drážek na základním rámu. Vyčistěte filtrační koš hadic.

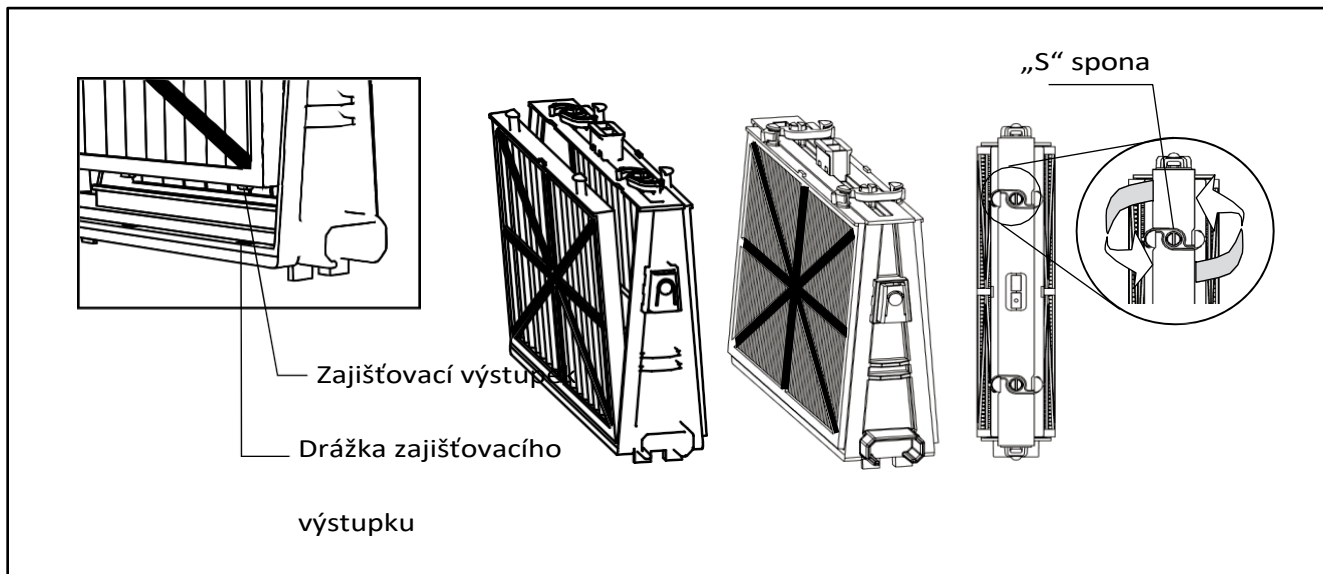

**9.1.5**

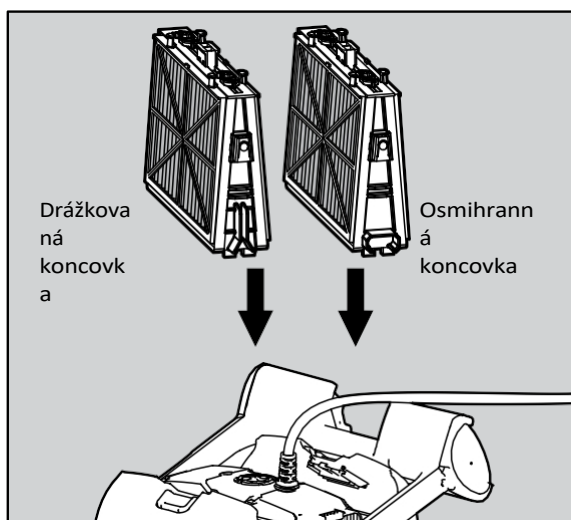

 **Filtry nekládejte na místo silou.**

**9.1.6**

## Demontáž a čištění oběžného kola

 **Před čištěním odpojte napájení.** 

1. Demontujte kryt oběžného kola.
2. Vyčistěte okolí skříně oběžného kola.
3. Znovu smontujte.  
(Upozornění: Používejte pouze křížový šroubovák, nikoli elektrický šroubovák).

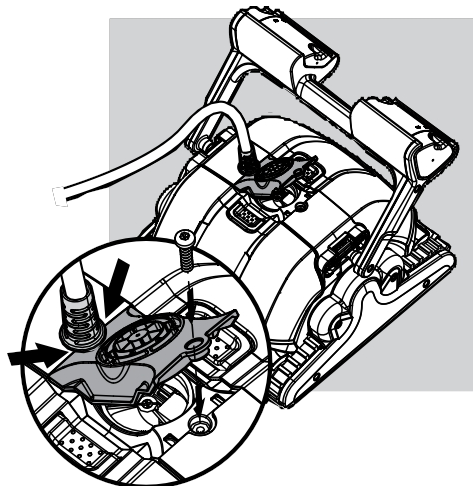

## 10. ODSTRAŇOVÁNÍ PORUCH



**Před provedením jakékoli akce odpojte napájení.**



Príznak	Možná příčina	Nápravné opatření
Napájecí zdroj nebo spínač nefunguje.	<ul style="list-style-type: none"> <li>• Ve zásuvce ve zdi není napětí.</li> <li>• Napájecí zdroj není zapnutý.</li> <li>• Černý napájecí kabel není připojen do napájecího vstupu.</li> </ul>	<ul style="list-style-type: none"> <li>• Zkontrolujte, zda je ve zásuvce ve zdi napětí.</li> <li>• Zkontrolujte, zda je napájecí zdroj zapojený a zapnutý.</li> <li>• Zkontrolujte, zda je napájecí kabel pevně zapojen do napájecího zdroje.</li> <li>• Vypněte napájecí zdroj. Počkejte 30 sekund a poté jej znovu zapněte.</li> </ul>
Čistič bazénu se nepohybuje / Na napájecím zdroji svítí červená kontrolka.	<ul style="list-style-type: none"> <li>• Modrý plovoucí kabel není připojen k napájecímu zdroji.</li> <li>• Impeller, pásy nebo kola blokuje překážka.</li> <li>• Čistič bazénu je mimo vodu.</li> </ul>	<ul style="list-style-type: none"> <li>• Zkontrolujte, zda je modrý plovoucí kabel správně připojen k napájecímu zdroji.</li> <li>• Odpojte napájecí zdroj. Otevřete kryt oběžného kola a zkontrolujte, zda v něm není něco zachyceno.</li> <li>• Zkontrolujte, zda nic neblokuje kolejnice nebo kola.</li> </ul>
Čistič bazénu se pohybuje v kruhu.	<ul style="list-style-type: none"> <li>• Ucpaný filtr.</li> <li>• Nečistoty uvízlé v krytu oběžného kola nebo v krytu oběžného kola.</li> <li>• Nesprávně umístěný napájecí zdroj.</li> <li>• Řasy nebo voda v bazénu nesplňují specifikace.</li> </ul>	<ul style="list-style-type: none"> <li>• Vyčistěte filtr.</li> <li>• Odstraňte nečistoty uvízlé v krytu oběžného kola nebo v krytu oběžného kola.</li> <li>• Umístěte napájecí zdroj tak, aby čistič bazénu mohl volně dosáhnout do celé oblasti bazénu.</li> <li>• Upravte podmínky bazénu a vody.</li> </ul>
Čistič bazénu se neotáčí nebo se pohybuje pouze v jednom směru.	<ul style="list-style-type: none"> <li>• Nečistoty uvízlé v krytu oběžného kola nebo v krytu oběžného kola.</li> </ul>	<ul style="list-style-type: none"> <li>• Odstraňte nečistoty uvízlé v krytu oběžného kola nebo v krytu oběžného kola.</li> </ul>
Čistič bazénu se pohybuje, ale nečistí bazén.	<ul style="list-style-type: none"> <li>• Ucpaný filtr.</li> <li>• Nečistoty uvízlé v krytu oběžného kola nebo v krytu oběžného kola.</li> </ul>	<ul style="list-style-type: none"> <li>• Vyčistěte filtr.</li> <li>• Odstraňte nečistoty uvízlé v krytu oběžného kola nebo v krytu oběžného kola.</li> </ul>
Čistič bazénu čistí pouze část bazénu.	<ul style="list-style-type: none"> <li>• Nesprávné umístění napájecího zdroje.</li> <li>• Pro správnou funkci robotického čističe bazénů není uvolněno dostatek plovoucího kabelu.</li> </ul>	<ul style="list-style-type: none"> <li>• Umístěte napájecí zdroj tak, aby čistič bazénu mohl volně dosáhnout do celé oblasti bazénu.</li> <li>• Zkontrolujte, zda je modrý plovoucí kabel dostatečně volný, aby čistič bazénu dosáhl do celého bazénu. Vyčistěte filtr.</li> </ul>
Modrý plovoucí kabel je zauzlený.	<ul style="list-style-type: none"> <li>• Ucpaný filtr.</li> <li>• Nečistoty uvízlé v krytu oběžného kola nebo v krytu oběžného kola.</li> </ul>	<ul style="list-style-type: none"> <li>• Vyčistěte filtr.</li> <li>• Odstraňte nečistoty uvízlé v krytu oběžného kola nebo v krytu oběžného kola.</li> <li>• Chcete-li odstranit zauzlení, zcela natáhněte plovoucí kabel a nechte jej alespoň jeden den ležet na slunci.</li> </ul>
Čistič bazénu neleze po stěnách.	<ul style="list-style-type: none"> <li>• Ucpaný filtr.</li> <li>• Řasy na stěnách.</li> <li>• Nevhodná úroveň pH.</li> <li>• Nečistoty uvízlé v krytu oběžného kola nebo v krytu oběžného kola.</li> </ul>	<ul style="list-style-type: none"> <li>• Vyčistěte filtr.</li> <li>• Zkontrolujte hladinu chemikálií ve vodě. Nesprávná hladina může způsobit růst řas, které zkluzují stěny.</li> <li>• Upravte hladinu chemikálií a vydrhněte stěny.</li> <li>• Odstraňte nečistoty uvízlé v krytu oběžného kola nebo v krytu oběžného kola.</li> </ul>
Dolphin se nepotápí	<ul style="list-style-type: none"> <li>• Kartáče Wonder jsou příliš suché</li> </ul>	<ul style="list-style-type: none"> <li>• Ujistěte se, že kartáče Wonder nebo kombinované kartáče jsou namočené ve vodě.</li> </ul>
Dálkové ovládání nefunguje	<ul style="list-style-type: none"> <li>• Dálkové ovládání není napájeno</li> </ul>	<ul style="list-style-type: none"> <li>• Zkontrolujte, zda není třeba vyměnit baterie.</li> </ul>

## 11. MyDolphin™ Plus – ŘEŠENÍ PROBLÉMŮ

Před použitím aplikace se ujistěte, že máte:

- Mobilní připojení 3G/4G/5G nebo Wi-Fi® se silným signálem
- Podpora napájení POUZE 2,4 GHz
- Bluetooth®

Akce	Co dělat
<b>Čistič bazénů se nepřipojuje k Wi-Fi® a napájení bliká zeleným světlem</b>	Napájecí zdroj se pokouší připojit k domácí/bazénové síti Wi-Fi® a cloudu. <ol style="list-style-type: none"> <li>1. Slabý signál internetu.</li> <li>2. Přiblížte napájecí zdroj ke zdroji Wi-Fi®.</li> <li>3. Zvažte použití zesilovače Wi-Fi® pro silnější signál.</li> </ol>
<b>Druhé připojení po ztrátě routeru/Wi-Fi®: Jak přejít na Bluetooth® po prvním připojení Wi-Fi® /3G.</b>	Ztráta routeru/Wi-Fi®: <ol style="list-style-type: none"> <li>1. Otevřete aplikaci. Zobrazí se zpráva „Naše cloudové služby zřejmě nefungují“ (může to trvat několik sekund) a zeměkoule na horní liště zčervená.</li> <li>2. Přejděte dolů a klikněte na „vybrat jiné řešení“, čímž se dostanete k možnosti Bluetooth®. (*toto řešení je jednorázové. Upozorňujeme, že pro pokračování v připojení Bluetooth® musí být koncový uživatel v blízkosti robota).</li> <li>3. Aplikace se automaticky připojí k Wi-Fi®, jakmile bude připojení obnoveno. Pokud se nepřipojí, restartujte aplikaci.</li> <li>4. Pokud přerušení sítě přetrvává, zkuste zlepšit kvalitu signálu domácího routeru (přiblížte se k routeru).</li> </ol>
<b>Počáteční připojení. Jak se připojit pouze pomocí Bluetooth®.</b>	<b>Než začnete: PŘIPOJENÍ PŘES Wi-Fi®, 3G/4G MUSÍ BÝT OTEVŘENÉ</b> <ol style="list-style-type: none"> <li>1. Připojte napájecí zdroj.</li> <li>2. Připojte robot k napájecímu zdroji.</li> <li>3. Stáhněte si novou aplikaci MyDolphin™ Plus.</li> <li>4. Přihlaste se do aplikace a udělejte potřebná oprávnění.</li> <li>5. Naskenujte QR kód a postupujte podle pokynů v aplikaci.</li> <li>6. Klikněte na „připojit se online“ (v této fázi musí uživatelé iOS minimalizovat aplikaci a znovu ji otevřít. Uživatelé Androidu mohou kliknout na „vybrat síť“ a „Později“).</li> </ol>
<b>Jak přejít na Wi-Fi® po počátečním připojení přes Bluetooth®.</b>	<ol style="list-style-type: none"> <li>1. Ujistěte se, že máte zapnuté Bluetooth® a Wi-Fi®.</li> <li>2. Otevřete aplikaci MyDolphin™ Plus a připojte se k robotu přes Bluetooth®.</li> <li>3. Přejděte do Nastavení a klikněte na „Nastavení Wi-Fi®“.</li> <li>4. Postupujte podle pokynů aplikace a připojte se k internetu.</li> </ol>
<b>Změna sítě Wi-Fi®.</b>	<b>Router byl vyměněn</b> <ol style="list-style-type: none"> <li>1. Přihlaste se do aplikace → zobrazí se chyba připojení.</li> <li>2. Přejděte do „nastavení“ v horní liště obrazovky.</li> <li>3. Přejděte do „Nastavení Wi-Fi®“ → klikněte na „Změnit síť Wi-Fi®“ → „Změnit na novou síť Wi-Fi®“ (zadejte název sítě Wi-Fi® a přístupový kód) → klikněte na „Pokračovat“ a počkejte na oznámení, že robot byl nakonfigurován pro novou síť Wi-Fi®.</li> <li>4. Současně se barva LED diody na napájecím zdroji změní na zelenou (to je potvrzení, že je Wi-Fi® připojeno).</li> </ol>
<b>Pro uživatele systému Android. Výměna napájecího zdroje pro nové připojení Wi-Fi®.</b>	<b>Nový napájecí zdroj pro robota připojeného přes Wi-Fi®</b> <ol style="list-style-type: none"> <li>1. Zapněte napájecí zdroj, když je připojen k robotu, a nechte jej několik sekund pracovat (synchronizuje se s robotem).</li> <li>2. Přihlaste se do aplikace. Zobrazí se zpráva o chybě připojení.</li> <li>3. Přejděte na „zkontrolovat další řešení“.</li> <li>4. Klikněte na ikonu Bluetooth® v horní liště.</li> <li>5. Klikněte na „změnit připojení“, „nastavit připojení Wi-Fi®“ a poté „připojit se k internetu“.</li> <li>6. Zadejte název a heslo své sítě Wi-Fi®. Zobrazí se domovská obrazovka. LED dioda napájení bude blikat zeleně.</li> </ol>

Akce	Co dělat
<p>Pro uživatele iOS. Výměna napájecího zdroje pro nové připojení Wi-Fi</p>	<p><b>Nový napájecí zdroj pro robota připojeného přes Wi-Fi®</b></p> <ol style="list-style-type: none"> <li>1. Zapněte napájecí zdroj, když je připojen k robotu, a nechte jej několik sekund pracovat (synchronizuje se s robotem).</li> <li>2. Přihlaste se do aplikace. Zobrazí se zpráva o chybě připojení.</li> <li>3. Přejděte do „nastavení“ v horní liště → klikněte na „podrobnosti o robotu“ → „odpojit od robota“ → „pokračovat“ → „vyhledat roboty v okolí“ → váš robot → klikněte na „změnit připojení“ → „nastavit připojení Wi-Fi®“ → „připojit se online“.</li> <li>4. Zadejte název a heslo své sítě Wi-Fi®.</li> </ol>
<p>Výměna motorové jednotky za jednotku, která nebyla nahlášena technickým pracovníkem do systému podpory.</p>	<ol style="list-style-type: none"> <li>1. Před použitím odpojte napájení ze zásuvky.</li> <li>2. Po výměně motorové jednotky (MU) znovu připojte napájecí zdroj do zásuvky a zapněte napájení. Nechte robot pracovat několik sekund.</li> <li>3. Otevřete aplikaci MyDolphin™ Plus. Zobrazí se chyba připojení.</li> <li>4. Přejděte do „nastavení“ v horní liště → „podrobnosti o robotu“ → „odpojit od robota“ → „Pokračovat“ → „vyhledat roboty v okolí“ najít a vybrat „nový Dolphin MU s/n“ → zobrazí se zpráva „je to váš robot?“ Po ověření čísla s/n stiskněte „Ano, je to můj robot“ → MU se připojí k robotu a aplikaci → domovská obrazovka.</li> </ol> <p><b>Pokud sériové číslo nepoznáte, stiskněte tlačítko pro ruční přidání sériového čísla robota nebo naskenujte QR kód.</b></p>

**Pokud tyto řešení váš problém nevyřeší, kontaktujte zákaznickou podporu Maytronics:**

#### Severní Amerika

1-888-365-7446 klapka 1002  
customersupport@maytronicsus.com

#### Francie

+33 (0)4 42 98 14 90  
support@maytronics.fr

#### Austrálie, Nový Zéland, Jižní Afrika

1 300 693 657  
infoau@maytronics.com

#### Zbytek světa / Centrála Maytronics

00 800 69694141 (bezplatné číslo)  
00 972 77 96 14 204 (mezinárodní hovor)  
[wecare@maytronics.com](mailto:wecare@maytronics.com)

Kompletní informace a další řešení problémů najdete na adrese: [www.maytronics.com](http://www.maytronics.com)